

APARTAMENTY ŻAGAŃ sp. z o. o.

ul. Bema 60/2; 68-100 Żagań; tel./fax. 48 68367 06 34; www.apartamentyzagan.pl; e-mail: apartamentyzagan@wp.pl

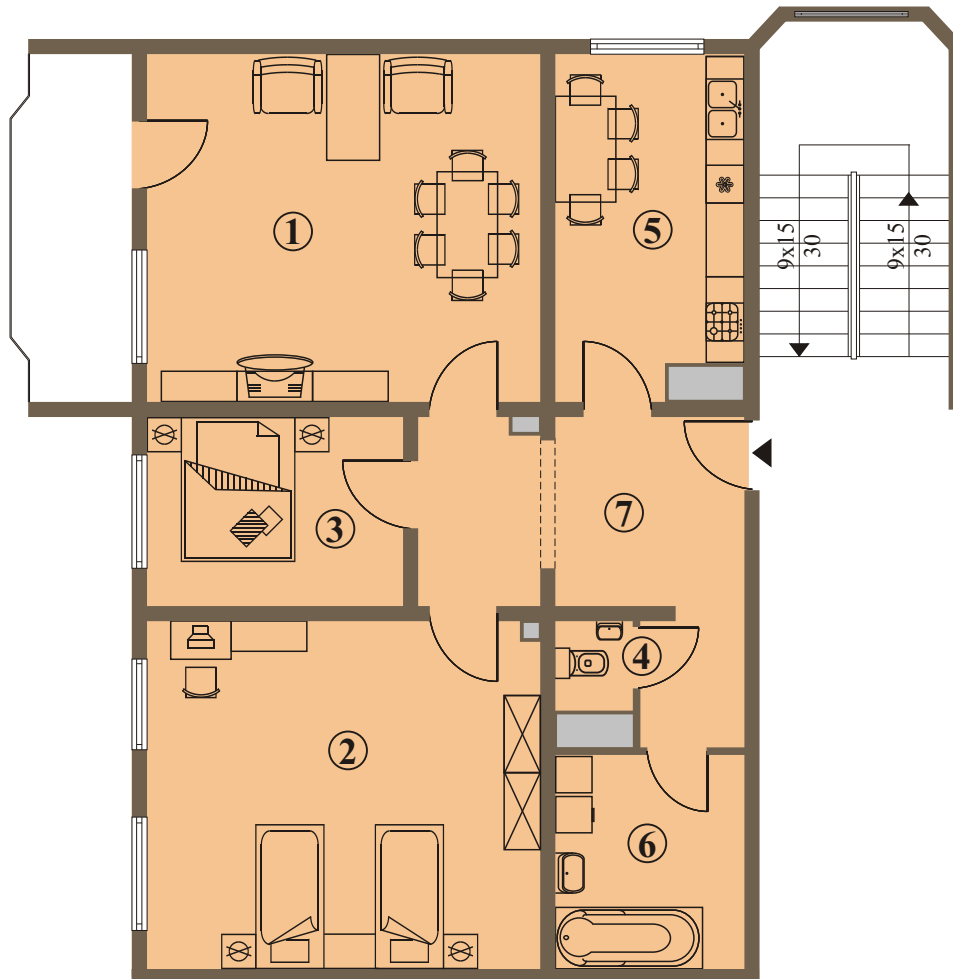

MIESZKANIE - 3 POKOJE (IV PIĘTRO) ŻAGAŃ, ul. BEMA 62/10

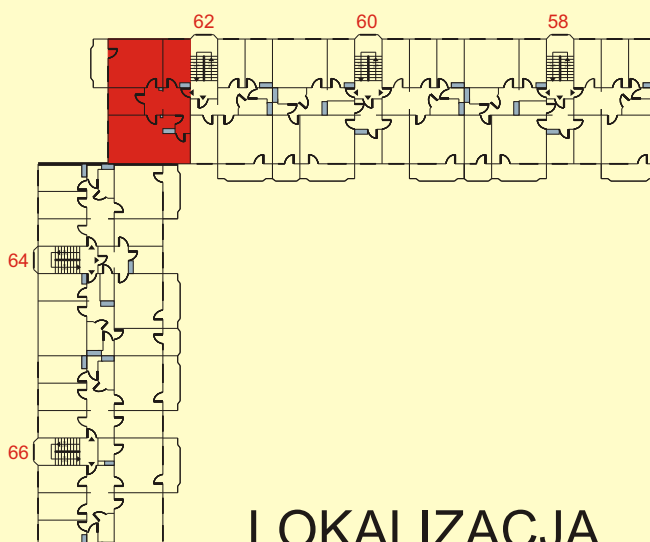

1. POKÓJ DZIENNY	23,60
2. POKÓJ	23,60
3. POKÓJ	9,00
4. WC	1,40
5. KUCHNIA	11,10
6. ŁAZIENKA	7,10
7. HALL	13,60
POWIERZCHNIA MIESZKANIA [m2]	89,40
POWIERZCHNIA BALKONU [m2]	7,30