

# APARTAMENTY ŻAGAŃ sp. z o. o.

ul. Bema 60/2; 68-100 Żagań; tel./fax. 48 68367 06 34; www.apartamentyzagan.pl; e-mail: apartamentyzagan@wp.pl

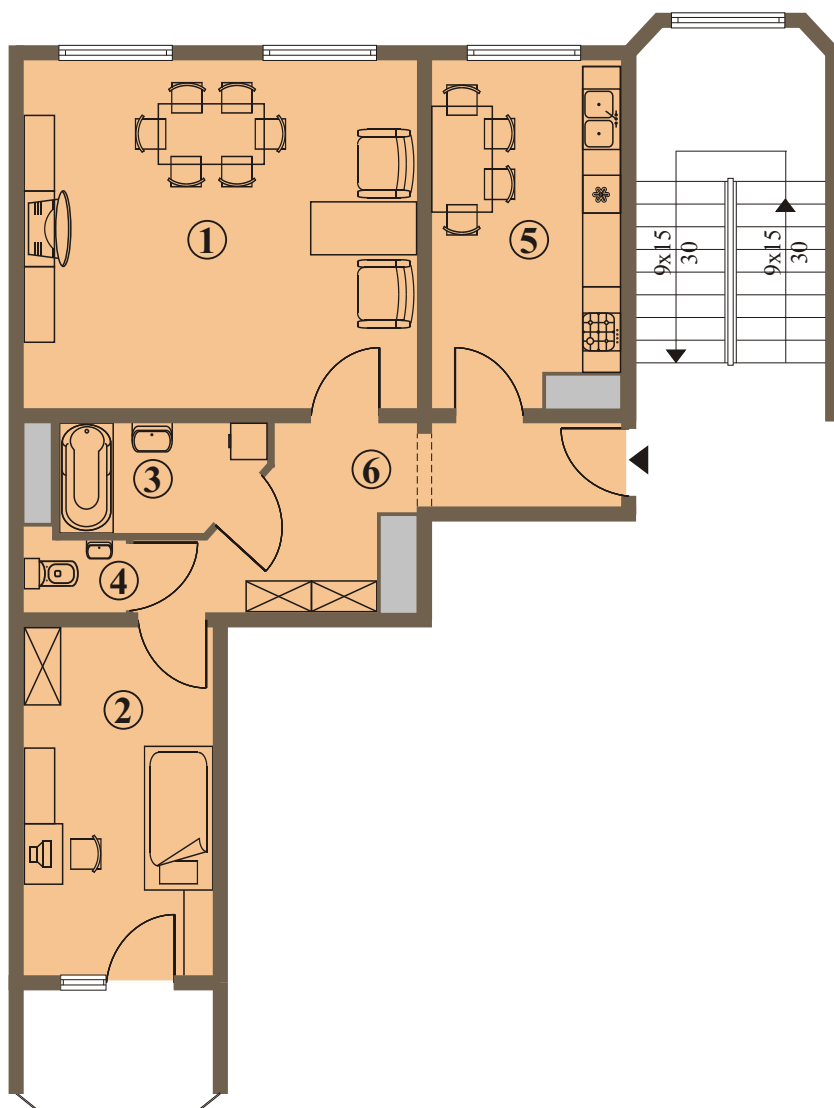

## MIESZKANIE - 2 POKOJE (I PIĘTRO) ŻAGAŃ, ul. BEMA 58/6

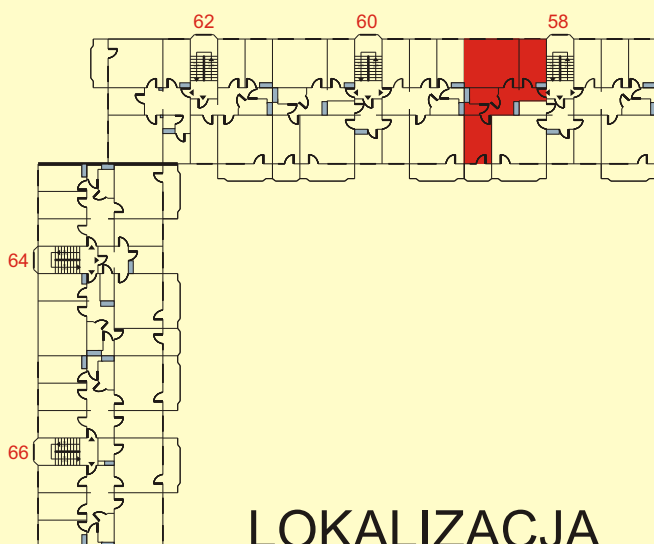

1. POKÓJ DZIENNY	22,60
2. POKÓJ	11,60
3. ŁAZIENKA	3,70
4. WC	1,60
5. KUCHNIA	11,10
6. HALL	10,60
<b>POWIERZCHNIA MIESZKANIA [m<sup>2</sup>]</b>	<b>61,20</b>
<b>POWIERZCHNIA BALKONU [m<sup>2</sup>]</b>	<b>3,60</b>

LOKALIZACJA